

## K) HÜCRELİ ASPIRATÖRLER K) CABINET TYPE ASPIRATOR



### BHAE - BHAM • HÜCRELİ ASPIRATÖRLER CABINET TYPE ASPIRATOR

#### Model

- \*BHAE : Standart Hücreli Aspiratör
- \*BHAM : Mutfak Tipi Hücreli Aspiratör

#### MODEL

- \*BHAE : Standard Cabinet Type Aspirator
- \*BHAM : Cabinet Type Kitchen Aspirator

#### Malzeme

Hücreli Aspiratörlerimizin karkası doğal eloksallı alüminyum profilden imal edilmektedir. Hücre panelleri 25 mm kalınlığında olup dış cidar 1,00 mm kalınlığında boyalı galvaniz, iç cidar 0.80 mm kalınlığında galvaniz sacdan imal edilmektedir. Dolgu malzemesi olarak 70 kg/m<sup>3</sup> yoğunluğunda taş yünü kullanılmaktadır. Fanlar; statik ve dinamik balans ayarı yapılmış, sessiz, verimli çift emişli radyal veya plug özelliktedir. Elektrik motorlarımız standart olarak 380V-50Hz değerindedir.

#### MATERIAL

Casing of our cabinet type aspirators is manufactured from natural anodized aluminium profile. Section panels have 25 mm thickness, outer wall is manufactured from 1,00 mm pre-painted galvanized steel sheet and interior wall is from 0,80 mm galvanized steel sheet. Rockwool with 70 kg/m<sup>3</sup> density is used as filling material. Statically and dynamically balanced, quiet and efficient double inlet centrifugal or plug fans are used. Standard electrical motors we used have 380V-50Hz electrical values.

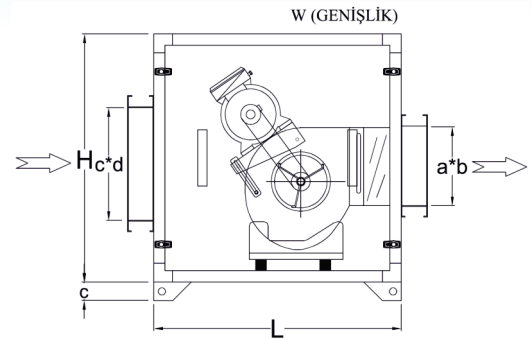

BHAE Standart Hücreli Aspiratör  
BHAE Standard Cabinet Type Aspirator

| MODEL    | HAVA DEBİSİ<br>AIR FLOW RATE<br>(m <sup>3</sup> /h) | Statik Basınç kaybı<br>Static Pressure Loss<br>(Pa) | MOTOR GÜCÜ<br>MOTOR POWER<br>(Kw-d/dk) | DIŞ ÖLÇÜ<br>EXTERIOR DIMENSIONS<br>(mm) |      |      | EMİŞ AĞZI<br>EXHAUST INLET<br>(mm) |      | ÜFLEME AĞZI<br>SUPPLY INLET<br>(mm) |     |     |
|----------|---|---|--|---|------|------|------------------------------------|------|-------------------------------------|-----|-----|
|          |   |   |  | W                                       | H    | L    | c                                  | d    | a                                   | b   | C   |
| BHAE-25  | 2500  | 300   | 0,75-1500                              | 660                                     | 660  | 660  | 300                                | 400  | 210                                 | 230 | 50  |
| BHAE-35  | 4000  | 300   | 1,1-1500                               | 760                                     | 760  | 760  | 400                                | 400  | 260                                 | 300 | 50  |
| BHAE-50  | 5000  | 400   | 1,5-1500                               | 860                                     | 860  | 860  | 400                                | 500  | 290                                 | 330 | 50  |
| BHAE-70  | 7000  | 400   | 2,2-1500                               | 900                                     | 900  | 900  | 500                                | 600  | 340                                 | 400 | 50  |
| BHAE-100 | 10000   | 400   | 3-1500                                 | 960                                     | 960  | 960  | 500                                | 800  | 405                                 | 470 | 100 |
| BHAE-140 | 14000   | 300   | 4-1500                                 | 1160                                    | 1160 | 1160 | 600                                | 1100 | 480                                 | 560 | 100 |

## K) HÜCRELİ ASPİRATÖRLER K) CABINET TYPE ASPIRATOR



### BHAE - BHAM • HÜCRELİ ASPİRATÖRLER CABINET TYPE ASPIRATOR

#### Kullanım

BSK Hücreli Aspiratörleri, ısıtma ve soğutma istenmeyen yerlerde, ortam havasını tazelemek için, kullanılacak ortam havasının özelliğine göre, düşük veya yüksek emiş ve üfleme kapasitesine sahip, tam sızdırmazlığı sağlanmış, yüksek kalitede imal edilmiştir. Kullanım yerleri; işyerleri, ofisler, kafeteryalar, marketler, restoranlar, toplantı salonları, alışveriş merkezleri, hastaneler, mutfaklar, endüstriyel tesisler, bankalar v.s... Müşteri ihtiyacına göre hücreli aspiratörlerimiz filtreli ve filtresiz olarak imal edilmektedir.

BHAE Serisi Hücreli Aspiratörlerinde kullanılan fan-motor takımında güç aktarımı kayış-kasnak tertibatıyla sağlanmaktadır. Bu sistem sayesinde fan devirleri istenilen şekilde ayarlanarak optimum debi ve basınç ayarları gerçekleştirilir.

BHAM Serisi mutfak tipi hücreli aspiratörlerimizde fanın elektrik motor kısmı hava akımına maruz kalmayacak şekilde izolelidir. Hava akımındaki yağı tutmak için metal filtre konulmuş olup, biriken yağın dışarı atılması için drenajı mevcuttur. Plug fan kullanılmaktadır. Frekans invertörü ile çalışmaya uygundur.

#### USAGE

BSK cell aspirators are used to freshen the ambient air in locations where heating and cooling is not desired. It has high or low suction and blowing capacity depending on the ambient air. It is fully sealed and manufactured in high quality. Areas of use are; workplaces, offices, cafeterias, markets, restaurants, meeting halls, shopping centers, hospitals, kitchens, industrial plants, banks etc. According to customer requirement our cell aspirators can be manufactured with or without filters.

Power transmission of fan-motors used in BHAE series cabinet type aspirators is provided by belt and pulley gear. With this system, optimum flow rate and pressure adjustments can be performed by adjusting the fan at desired speed.

In BHAM series cabinet type kitchen aspirators electrical motor section of fan is insulated in such way that it is not exposed to air flow. Metal filter is used to keep the oil in the air flow and there is also drainage to flush out the accumulated oil. Plug fans are being used. Product is suitable to work with frequency inverter.

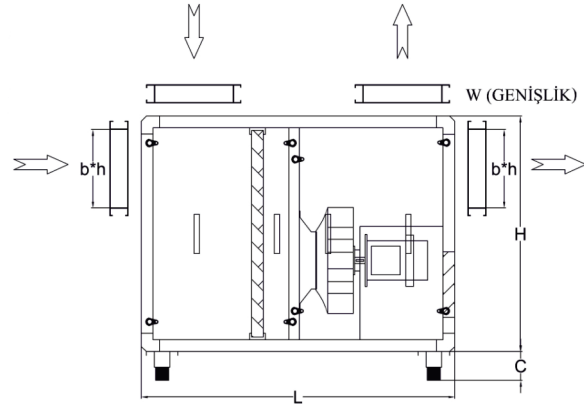

BHAM Mutfak Tipi Hücreli Aspiratör  
BHAM Cabinet Type Kitchen Aspirator

| MODEL    | HAVA DEBİSİ<br>AIR FLOW RATE<br>(m <sup>3</sup> /h) | MOTOR<br>GÜCÜ<br>MOTOR<br>POWER<br>(Kw) | DIŞ ÖLÇÜ<br>EXTERIOR<br>DIMENSIONS<br>(mm) |      |      | EMİŞ AĞZI<br>EXHAUST<br>INLET (mm) |     | C   |
|----------|---|---|--|------|------|------------------------------------|-----|-----|
|          |   |   | W  | H    | L    | b                                  | h   |     |
| BHAM-30  | 1000-3000   | 0,75-1,1                                | 790  | 790  | 1090 | 500                                | 300 | 100 |
| BHAM-50  | 3000-5000   | 1,1-1,5                                 | 890  | 890  | 1190 | 800                                | 300 | 100 |
| BHAM-75  | 5000-7000   | 1,5-2,2                                 | 990  | 990  | 1290 | 900                                | 300 | 100 |
| BHAM-110 | 7000-10000  | 2,2-3                                   | 1090                                       | 1090 | 1490 | 1000                               | 400 | 100 |
| BHAM-145 | 10000-15000   | 4-5,5                                   | 1190                                       | 1290 | 1690 | 1200                               | 500 | 100 |
| BHAM-200 | 15000-20000   | 5,5-7,5                                 | 1290                                       | 1390 | 1790 | 1400                               | 500 | 100 |